

外箱产品标签
 QC 章QC印章, 加盖于标签的右下方
 RoHS 标签
 季度标签

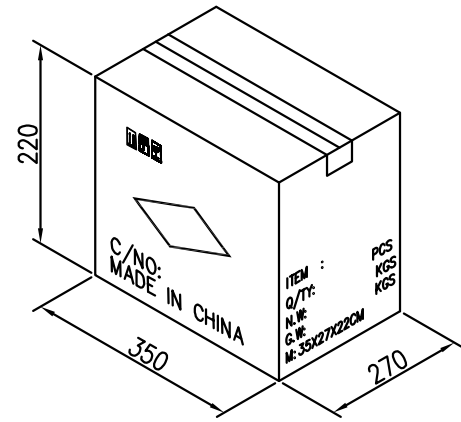
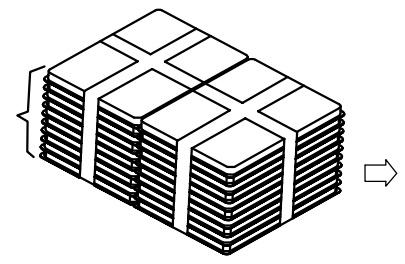

1. 将全检后的良品如图示摆入吸塑盘中, 每盘放100PCS产品, 500PCS一捆, 捆4捆不打订, 一箱装2000PCS产品.
2. 用透明胶封好纸箱, 并贴好标签和加盖QC PASS章
3. 客户有特殊要求时按客户要求
4. 月份标签按月份标签粘贴作业规范

容许公差 TOLERANCE .X ±3 X.° ±3° .XX ±2 .X° ±2° .XXX ±1 .XX° ±1°	产品名称 PART NAME: USB AF 双层包装规范
---	-------------------------------------

ECN NO.	DESCRIPTION	REV.	REV DRAW	REV DATE	材料 MATERIAL	SEE SPECIFICATION	校对 CHECKED	适用料号 SITEM NO.	U221-C321/1911-G22017	
					角法PROJ:	第三角法 THIRD ANGLE	核准 APPROVE	图号 DWG NO.	B-1099	P
					单位 UNIT	比例 SCALE	版本 REV.	张数 SHEET	设计 DESIGN	weihong
	新版发行	A	HENRY	2020.06.08	mm	1:1	A	1 or 1	日期 DATE	2020.06.08

FLW 深圳市华联威电子科技有限公司
 HUA LIAN WEI TECHNOLOGY ELECTRONICS CO.,LTD.